



Alliance 240-16
Alliance 240-16
Alliance 240-16
Alliance 240-16

SV Bruksanvisning

Säkerhetsföreskrifter	3
Installation	4
Injustering av luftflöden	6
Användning	7
Service och garanti	9

DA Betjeningsvejledning

Sikkerhedsforskrifter	10
Installation	11
Justering af luftflow	13
Betjening	14
Service og garanti	16

FI Käyttöohje

Turvallisuusmääräykset	17
Asennus	18
Ilmavirtauksen säätö	20
Käyttö	21
Huolto ja takuu	23

NO Bruksanvisning

Sikkerhetsforskrifter	24
Installasjon	25
Tilpasning av luftstrømmen	27
Bruk	28
Service og garanti	30

Läs noga igenom denna bruks- och monteringsanvisning, i synnerhet säkerhetsföreskrifterna, innan du installerar och börjar använda produkten.

Spara bruksanvisningen för senare användning eller till den som eventuellt övertar produkten efter dig.

Gör produkten strömlös innan all form av rengöring och skötsel.

§ Avledning av utblåsningsluften skall utföras i enlighet med föreskrifter utfärdade av berörd myndighet.

§ Utblåsningsluften får inte ledas in i rökkanal som används för avledning av rökgaser från t ex gas- eller braskaminer, ved- eller oljepannor etc.

§ Avståndet mellan spis och produkt måste vara minst 40 cm. Vid gasspis ökas avståndet till 65 cm. Om högre monteringshöjd rekommenderas av gasspisens tillverkare ska hänsyn tas till detta.

§ För att undvika att fara uppstår ska fast installation, utbyte av sladdställ eller annan typ av anslutning utföras av behörig fackman.

§ Att flambra under produkten är inte tillåtet.

§ Tillräckligt med luft måste tillföras rummet när produkten används samtidigt med produkter som använder annan energi än el-energi, t ex gasspis, gas- eller braskaminer, ved- eller oljepannor etc.

§ Produkten kan användas av barn från 8 år och personer med nedsatt mental, sensorisk eller fysisk förmåga, eller brist på erfarenhet och kunskap, om de informeras om hur produkten är avsedd att användas.

§ Barn skall inte leka med produkten. Rengöring och underhåll av produkten skall inte utföras av barn utan tillsyn.

§ Åtkomliga delar av produkten kan bli heta i samband med matlagning.

§ Risken för brandspridning ökar om inte rengöring sker så ofta som anges.

sv INSTALLATION

Spisfläkten är avsedd för montering under, infäld eller mellan skåp. Spisfläkten är försedd med lysrör och polyesterfilter. Installation, användning, skötsel, underhåll mm framgår av denna anvisning.

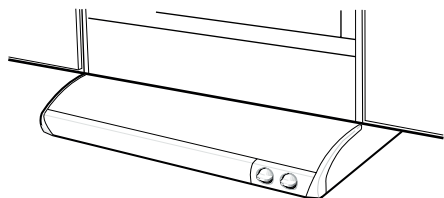

TEKNISKA UPPGIFTER

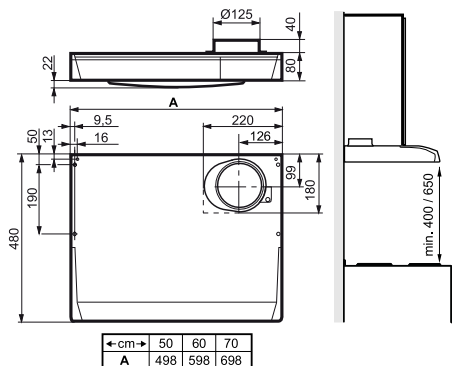

Fig. 1

Bredd	50, 60 och 70 cm
Övriga mått	se Fig. 1
Elektrisk anslutning	230 V ~ med skyddsjord
Belysning	Lysrör sockel 2G7 11 W bredd 60 och 70 cm 9 W bredd 50 cm
Max anslutningseffekt	300 W vid 230 V ~
Utgående spänning från transformator	60, 80, 100, 130, 145 alt. 180 V Vid leverans är 100 V och 130 V inkopplad.

TILLBEHÖR

Trumsats för anslutning till imkanal.
Fläktöverskåp (skåphöjd 110 cm).
Konsolsats.

INSTALLATION

Monteringsdetaljer, skruvar för uppfästning mm levereras med spisfläkten.

Elektrisk installation

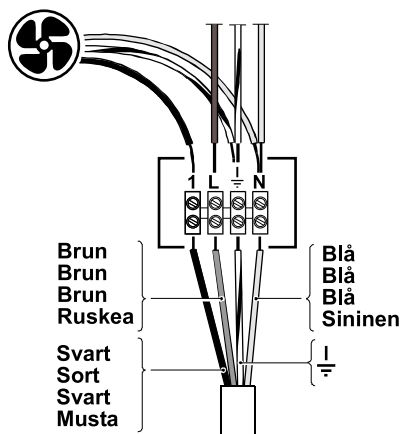

Fig. 2

Anslutningen skall göras fast och spisfläkten måste föregås av en allpolig brytare. Kopplingsbox eller vägguttag ska vara åtkomligt efter installation.

Montering

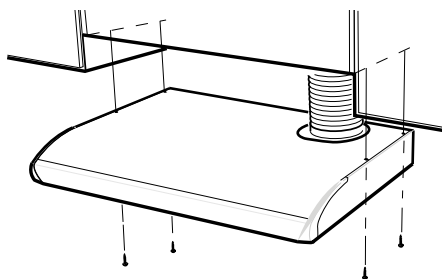

Fig. 3

Spisfläkten kan placeras under eller infälld i skåpraden, Fig. 3.

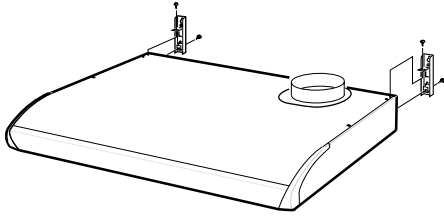

Fig. 4

Spisfläkten kan även monteras med hjälp av konsoler som kan köpas som tillbehör, Fig. 4. Anvisning för montering av tillbehör medföljer dessa.

Anslutning till frånluftkanal

Anslut spisfläkten med rör eller slang $\varnothing 125$ mm.

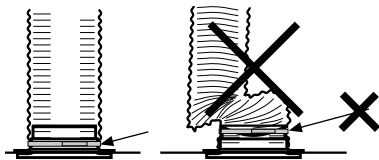

Fig. 5

Obs!

Vid montering med anslutningsslang, måste slangen monteras sträckt närmast anslutningen, Fig. 5.

SV INJUSTERING AV LUFTFLÖDEN

SPJÄLLINSTÄLLNING

Ändring av spänning i transformatorn

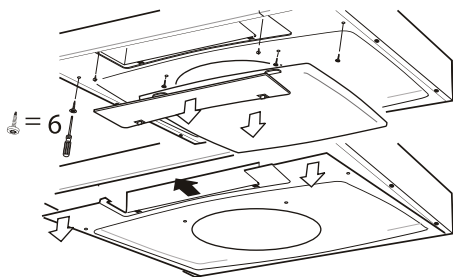

Fig. 6

Tag bort lampglaset och filterkassetten. Lossa de sex skruvarna, i framkant samt under filterkassetten på underplåten. Vik ned och drag underplåten framåt, se Fig. 6. Ändringen skall utföras av behörig fackman.

Grundflöde

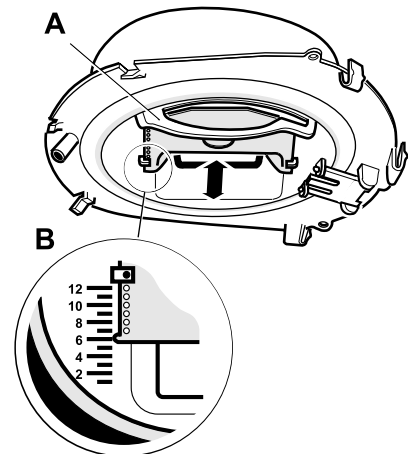

Fig. 7

Grundventilationen ställs in genom att skjutsplället A placeras i önskat läge enligt markering B, Fig. 7. (Se diagram, sidan 31.)

Tryckfallsmätning

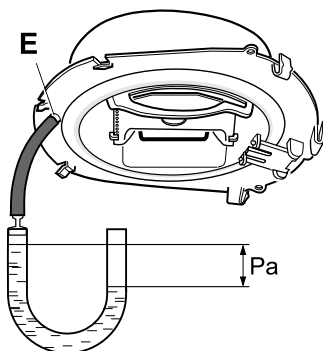

Fig. 8

Tryckfallsmätningen utföres genom att slangen monteras på mätuttaget E i stosens framkant, Fig. 8.

FUNKTION STRÖMBRYTARE

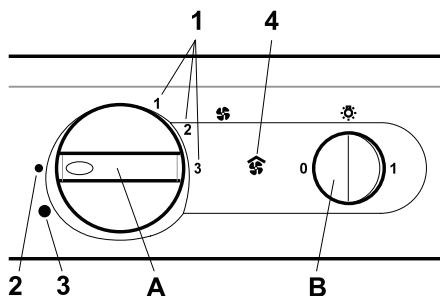

Fig. 9

- A. Vred för fläktmotor
- B. Tryckknapp för belysning
- 1. Alliancefläktens tre hastigheter
- 2. Grundläge allmän- och våtrumsventilation
- 3. Ökad allmän- och våtrumsventilation
- 4. Indikeringslampa som visar att ökad allmän- och våtrumsventilation är inkopplad.

Gäller endast vissa modeller.

Starta gärna fläkten innan matlagning, för att undvika att os sprids i rummet. Anpassa fläktens hastighet till typ av matlagning. Låt gärna fläkten arbeta på låg hastighet en stund efter matlagning. Vid behov, utnyttja fläktens låga hastighet även när ugnen används, eller efter maskindiskning.

SKÖTSEL OCH UNDERHÅLL

Rengöring

Spisfläkten torkas av med våt trasa och diskmedel. Filtret ska rengöras ca 2 gånger i månaden vid normal användning. Filter och fläkthjul kan tas loss från spisfläkten vid rengöring.

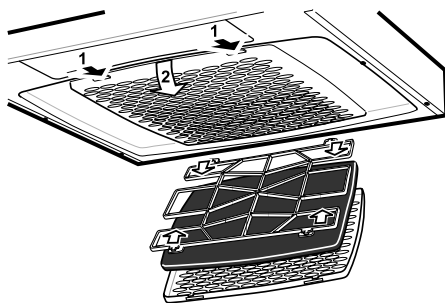

Fig. 10

Lossa filterkassetten genom att trycka in snäppena i framkant. Tag isär filtret och avlägsna filterduken genom att lossa filterhållaren, Fig. 10. Blötlägg filterduken och filterkorgen i varmt vatten blandat med diskmedel. Filterkassetten (med filter) kan även diskas i maskin.

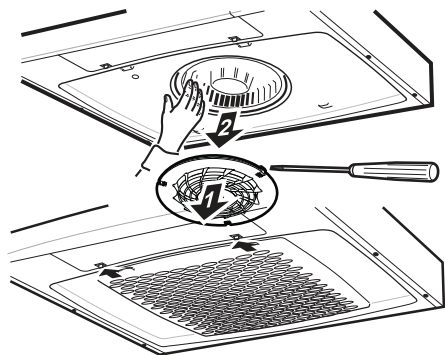

Fig. 11

Spisfläkten ska rengöras invändigt minst två gånger per år. Tag loss insugningsringen, drag sedan loss fläkthjulet från motorn, Fig. 11. Torka invändigt med våt trasa och diskmedel. Fläkthjulet och insugningsringen diskas i maskin eller genom blötläggning i diskmedel.

Fläkthjulet och insugningsringen trycks på plats efter rengöringen. Sätt tillbaka filterkassetten och tryck upp så att den låser fast i snäppena.

Byte av lysrör

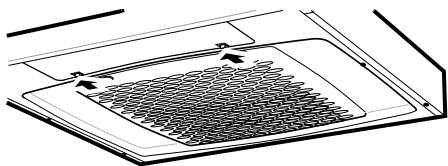

Fig. 12

Lampglaset lossas genom att snäppena trycks i pilens riktning, se Fig. 12. Lysröret är nu åtkomlig för byte.

Kontrollera att säkringen är hel. Prova alla funktioner för att säkerställa vad som inte fungerar.

Kontakta Franke Service

tel. 09 12-40 500

www.franke.se/service

De kan hjälpa till att åtgärda felet eller anvisa till närmaste servicefirma för snabb och bra service.

Produkten omfattas av gällande EHL-bestämmelser.

**EMBALLAGE- OCH
PRODUKTÅTERVINNING**

Emballaget ska lämnas in på närmaste miljöstation för återvinning.



Symbolen anger att produkten inte får hanteras som hushållsavfall. Den skall i stället lämnas in på uppsamlingsplats för

återvinning av el- och elektronikkomponenter. Genom att säkerställa att produkten hanteras på rätt sätt bidrar du till att förebygga eventuellt negativa miljö- och hälsoeffekter som kan uppstå om produkten kasseras som vanligt avfall. För ytterligare upplysningar om återvinning bör du kontakta lokala myndigheter, sophämtningstjänst eller affären där du köpte varan.

Gennemlæs denne betjenings- og monteringsvejledning grundigt, især sikkerhedsforskrifterne, før du installerer og bruger produktet. Gem betjeningsvejledningen til senere brug, eller giv den videre, hvis en anden overtager produktet fra dig.

Afbryd altid strømmen til produktet før rengøring og pleje.

§ Udledning af udgangsluft skal ske i henhold til forskrifter fra respektive myndigheder.

§ Udgangsluften må ikke ledes ind i røgkanaler, som anvendes til udledning af røggas fra f. eks. gaskaminer, brændeovne eller oliefyr m.m.

§ Afstand mellem komfur og produkt skal være mindst 40 cm. Ved gaskomfur øges højden til 65 cm. Hvis gaskomfurets producent anbefaler højere monteringsafstand skal dette respekteres.

§ For at undgå, at der opstår farer, skal faste installationer, udskiftning af ledning eller anden form for tilslutning udføres af en fagligt kyndig person.

§ Det er ikke tilladt at flambere under produktet.

§ Der skal være tilstrækkelig ventilation i rummet, når produktet anvendes sammen med produkter, som anvender anden energi en elektricitet, f. eks. gaskomfur, gasovn, brændeovn, oliefyr, m.m.

§ Produktet kan anvendes af børn fra 8 år, personer med nedsat mental, sensorisk eller fysisk funktion samt personer uden erfaring med og viden om produktet, hvis de informeres om, hvordan produktet skal anvendes.

§ Børn må ikke lege med produktet. Produktet må ikke rengøres eller vedligeholdes af børn uden opsyn.

§ Tilgængelige dele af produktet kan blive varme under madlavning.

§ Risikoen for brandspredning øges, hvis emhætten ikke rengøres som angivet.

DA INSTALLATION

Emhætten er beregnet for montering under, indbygget eller mellem skabe. Emhætten er udstyret med lysrør og polyesterfilter. Installation, betjening, pleje, vedligeholdelse m.m. fremgår af denne vejledning.

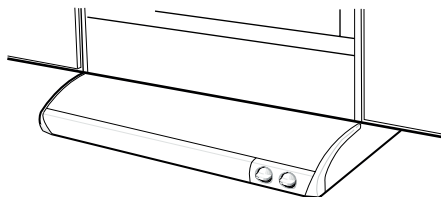

TEKNISKE DATA

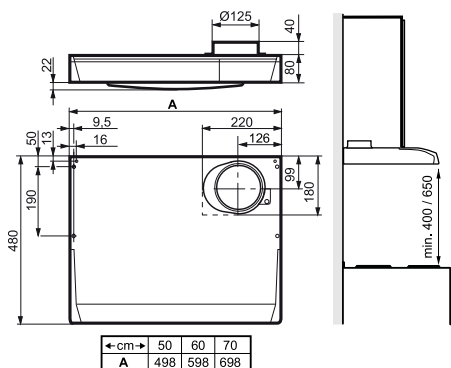

Fig. 1

Bredde	50, 60 og 70 cm
Andre mål	se Fig. 1
Elektrisk tilslutning	230 V ~ med jordforbindelse
Belysning	Lysrør fatning 2G7 11 W bredde 60 og 70 cm 9 W bredde 50 cm
Maks. tilslutningseffekt	300 W ved 230 V ~
Udgangsspænding fra transformator	60, 80, 100, 130, 145 og 180 V Ved levering er 100 V og 130 V aktiveret.

TILBEHØR

Monteringsæt for tilslutning til udluftningskanal.

Overskab til emhætte (skabshøjde 110 cm).

Beslagsæt.

INSTALLATION

Monteringsdele, skruer for montering m.m. følger med emhætten.

Elektrisk installation

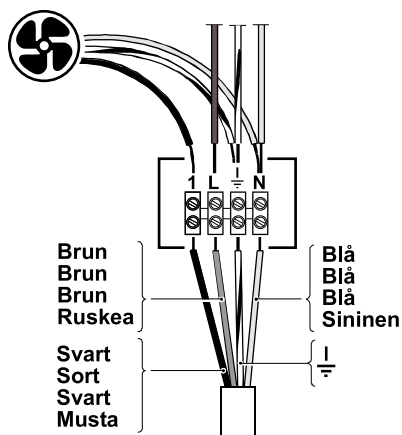

Fig. 2

Tilslutninger fastgøres og emhætten tilsluttes en afbryder for alle poler.

Koblingsdåse eller stikkontakt skal være tilgængelig efter installationen.

Montering

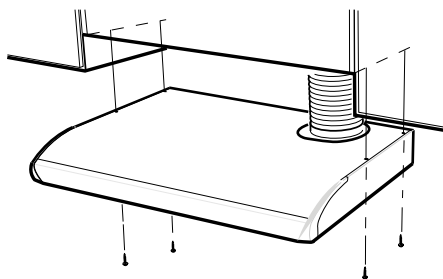

Fig. 3

Emhætten kan placeres under eller indbygget i skabsrækken, Fig. 3.

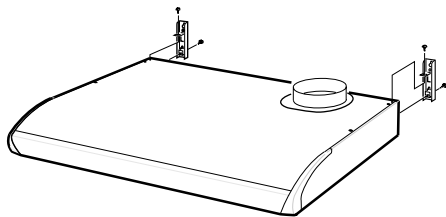

Fig. 4

Emhætten kan også monteres med beslag, som kan købes som tilbehør, Fig. 4. Tilbehøret leveres med monteringsvejledning.

Tilslutning til udluftningskanal

Tilslut emhætten med rør eller slange Ø125 mm.

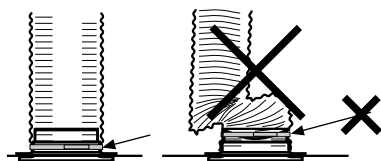

Fig. 5

Obs!

Ved montering med slange skal slangen monteres udstrakt nærmest tilslutningen, Fig. 5.

SPJÆLDINDSTILLING

Ændring af spænding på transformeren

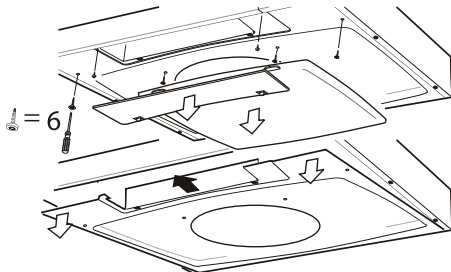

Fig. 6

Fjern lampeglaset og filterpatronen. Løsn de seks skrue foran og under filterpatronen på underpladen. Vip underpladen ned og træk den fremad, se Fig. 6. Ændringen skal udføres af en kvalificeret fagmand.

Grundflow

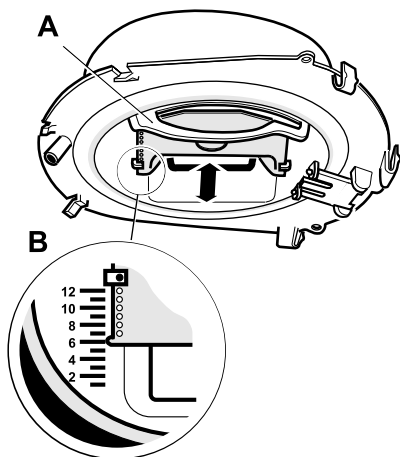

Fig. 7

Grundventilationen indstilles ved at placere skydespjældet A i ønsket position som angivet ved markering B, Fig. 7. (Se diagram, side 31.)

Trykfaldsmåling

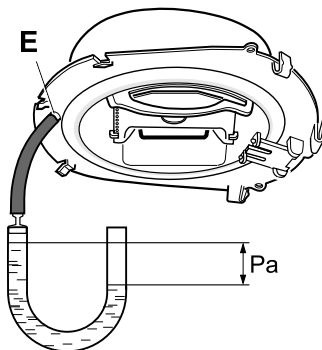

Fig. 8

Trykfaldsmåling sker ved at slangen monteres på mpleudgangen E i studsens forside- Fig. 8,

FUNKTION STRØMAFBRYDER

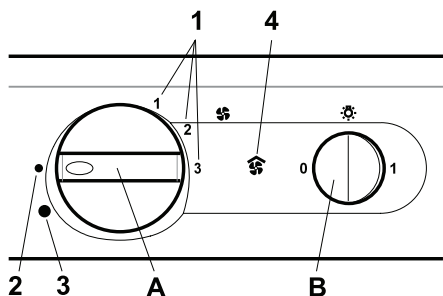

Fig. 9

- A. Greb til blæsermotor
- B. Trykknop til belysning
- 1. Allianceemhættens tre hastigheder
- 2. Grundindstilling for generel ventilation og vådrumsventilation
- 3. Forøget generel ventilation og vådrumsventilation
- 4. Indikatorlampe, der viser, at forøget generel ventilation og vådrumsventilation er aktivt.

Gælder kun visse modeller.

Det er en god ide at starte emhætten inden madlavning for at undgå mados i rummet. Tilpas emhættens hastighed til madlavningen. Det er en god ide at lade emhætten køre videre på lav hastighed et stykke tid efter madlavningen. Efter behov kan emhættens lave hastighed benyttes ved brug af ovn eller opvaskemaskine.

PLEJE OG VEDLIGEHOLDELSE

Rengøring

Emhætten tørres af med en fugtig klud og opvaskemiddel. Filteret skal rengøres cirka 2 gange om måneden ved normal brug. Filter og blæserhus kan frigøres fra emhætten til rengøring.

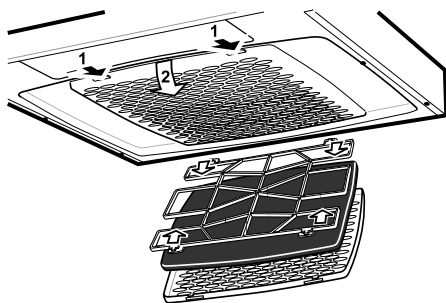

Fig. 10

Løsn filterpatronen ved at trykke på låsene på forkanten. Skil filteret ad, og fjern filterdugen ved at løsne filterholderen, Fig. 10. Læg filterklædet og filterkurven løst i varmt vand med opvaskemiddel. Filterpatronen (med filter) kan også vaskes i opvaskemaskine.

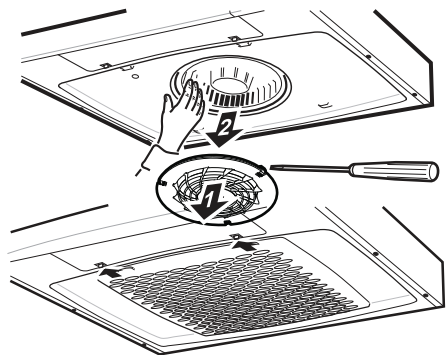

Fig. 11

Emhætten skal rengøres indvendigt nogle gange årligt. Fjern indsugningsringen, og træk derefter blæserhjulet væk fra motoren, Fig. 11. Den skal tørres af indvendigt med en fugtig klud og opvaskemiddel. Blæserhjulet og indsugningsringen vaskes i opvaskemaskine eller ved iblødsætning i opvaskemiddel.

Blæserhjulet og indsugningsringen trykkes på plads efter rengøring. Sæt filterpatronen tilbage, og skub den op, så den sidder fast i låsene.

Udskiftning af lysrør

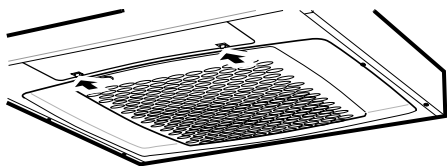

Fig. 12

Lampeglasset løsnes ved at trykke låsene i pilens retning, se Fig. 12. Lysrøret kan nu udskiftes.

Kontroller sikringen. Afprøv alle funktionerne for at se, hvad der ikke fungerer.

Kontakt Frankes serviceafdeling

tlf. +46 9 12-40 500

www.franke.se/service

De kan hjælpe med fejlfinding eller henvise til nærmeste servicefirma for hurtig og god service.

Produktet er omfattet af gældende elektriske direktiver.

**EMBALLAGE- OG
PRODUKTGENBRUG**

Emballagen skal afleveres på nærmeste genbrugsstation til genanvendelse.



Symbolet angiver, at produktet ikke må håndteres som husholdningsaffald. Det skal i stedet indleveres til genbrugsstation

for genanvendelse af el- og elektronikkomponenter. Ved at sikre korrekt håndtering medvirker du til at forebygge eventuelle negative miljø- og sundhedseffekter, der kan opstå ved bortskaffelse som almindeligt affald. For yderligere oplysninger om genbrug bør du kontakte de lokale myndigheder, renovationselskabet eller forretningen hvor varen er købt.

Lue nämä käyttö- ja asennusohjeet huolellisesti läpi, varsinkin turvallisuusmääräykset, ennen tuotteen asentamista ja käytön aloittamista.

Säilytä käyttöohjeet myöhempää käyttöä varten tai annettavaksi edelleen henkilölle, jolle luovutat tuotteen.

Katkaise virransyöttö tuotteeseen ennen minkäänlaisia puhdistus- tai hoitotoimenpiteitä.

- § Ulostuloilma on johdettava pois asianomaisen viranomaisen antamien määräysten mukaisesti.
- § Ulostuloilmaa ei saa johtaa savuhormeihin, joita käytetään savukaasujen poistamiseen esim. kaasukamiinoista tai takkoista, puu- tai öljypannuista jne.
- § Lieden ja tuotteen välisen etäisyyden on oltava vähintään 40 cm. Kaasulieden osalta etäisyys oltava vähintään 65 cm. Lieden valmistajan suosittelema korkeampi asennuskorkeus on kuitenkin otettava huomioon.
- § Vaaran välttämiseksi kiinteän asennuksen, pistokkeen vaihdon tai muun tyyppisen liitännän saa tehdä vain sähköalan ammattilainen.

- § Ruokien liekittäminen tuotteen alla on kielletty.
- § Riittävästä ilmankierrosta on huolehdittava, jos tuotetta käytetään tilassa, jossa samaan aikaan käytetään muuta kuin sähköenergiaa tarvitsevia laitteita. Tällaisia ovat mm. kaasuhella, kaasukamiina/takka, puu-/öljypannut jne.
- § Tuotetta saavat käyttää 8 vuotta täyttäneet ja sitä vanhemmat lapset sekä henkilöt, joilla on rajoittunut henkinen tai fyysinen toimintakyky, heikentynyt tuntoaisti tai puutteellinen kokemus tai tietämys, jos heille kerrotaan, kuinka tuotetta on tarkoitus käyttää.
- § Lapset eivät saa leikkiä tuotteella. Lapset eivät saa puhdistaa tai huoltaa tuotetta ilman valvontaa.
- § Tuotteen käsiksi päästävät pinnat voivat kuumentua ruuanlaiton yhteydessä.
- § Tulipalon riski kasvaa, jos puhdistusta ei tehdä suositellun aikataulun mukaisesti.

Liesituuletin asennetaan kaappien alle tai väliin tai se upotetaan niihin. Liesituulettimessa on loisteputki ja polyesterisuodatin. Asennus, käyttö, hoito, ylläpito jne. käsitellään tässä ohjeessa.

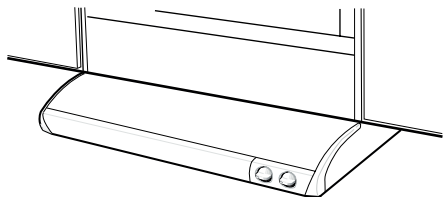

TEKNISET TIEDOT

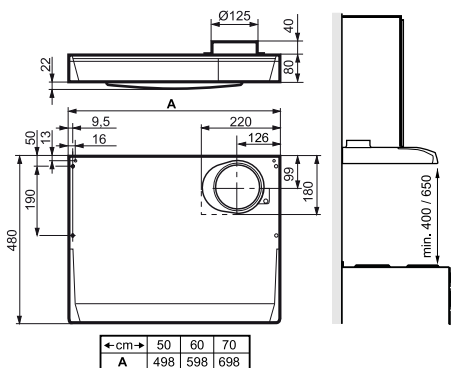

Kuva 1

Leveys	50, 60 ja 70 cm
Muut mitat	ks. Kuva 1
Sähköliitäntä	230 V ~ suojamaadoituksella
Valaistus	Loisteputki kanta 2G7 11 W leveys 60 tai 70 cm 9 W leveys 50 cm
Enimmäisliitäntäteho	300 W (230 V:lla) ~
Lähtöjännite muuntajalta	60, 80, 100, 130, 145 tai 180 V Oletusarvoina 100 V ja 130 V.

LISÄVARUSTEET

Hormiliitäntäsarja

Tuulettimen yläkaappi (kaapin korkeus 110 cm)

Konsolisarja.

ASENNUS

Liesituulettimen mukana saat mm. yksityiskohtaiset asennusohjeet ja ruuvit kiinnittämistä varten.

Sähköasennus

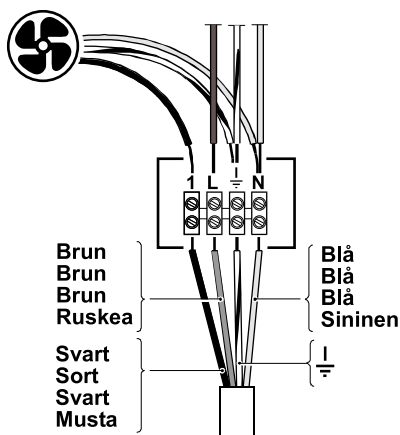

Kuva 2

Liitännän on oltava kiinteä ja ennen liesituulettimen liitäntää on liitettävä kaikkinaipainen kytkin.

Liitäntä- tai pistorasiaan on päästävä käsi- si myös asennuksen jälkeen.

Asennus

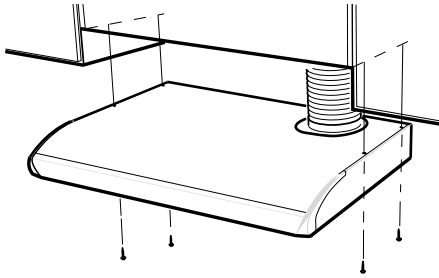

Kuva 3

Liesituuletin voidaan sijoittaa kaappirivistön alle tai upottaa kaappien sisään, Kuva 3.

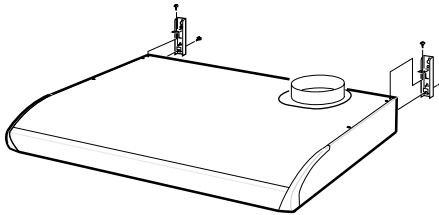

Kuva 4

Liesituuletin voidaan asentaa myös konsolin avulla, joita on saatavana lisävarusteena, Kuva 4. Lisävarusteiden asennusohjeet ovat lisävarusteiden mukana.

Liitäntä poistoilmakanavaan

Yhdistä liesituuletin putkella tai letkulla, Ø125 mm.

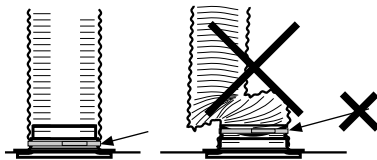

Kuva 5

Huom!

Jos asennukseen käytetään liitosletkua, se on asennettava kiinteästi lähimpään liitoskohtaan, Kuva 5.

PELLIN SÄÄTÖ

Muuntajan jännitteen muuttaminen

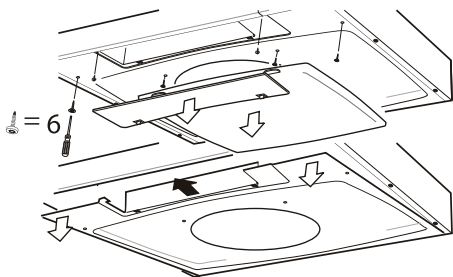

Kuva 6

Irrota lampun lasi ja suodatinkasetti. Irrota kuusi ruuvia etureunasta ja suodatinkasetin alapuolella olevasta levystä. Käännä alaspäin ja vedä levyä eteenpäin, ks. Kuva Kuva 6. Muutoksen saa tehdä vain alan ammattilainen.

Perusvirtaus

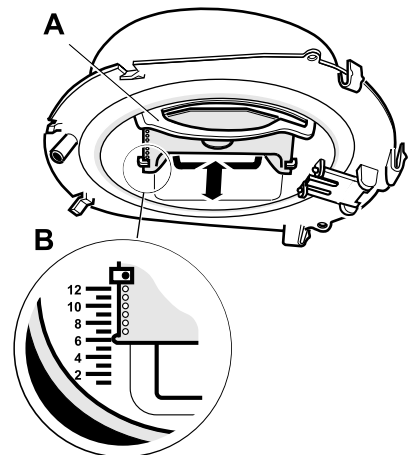

Kuva 7

Perustuuletus asetetaan sijoittamalla työntöpelti A haluttuun asentoon merkinnän B mukaan, Kuva 7. (Katso kaavio, sivu 31.)

Painehäviön mittaaminen

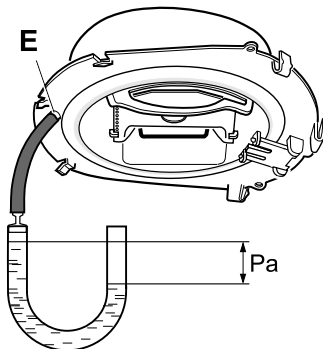

Kuva 8

Painehäviö mitataan asentamalla letku mitausliittimeen E muhvin etureunassa, Kuva 8.

KÄYTTÖKYTKIMIEN TOIMINTA

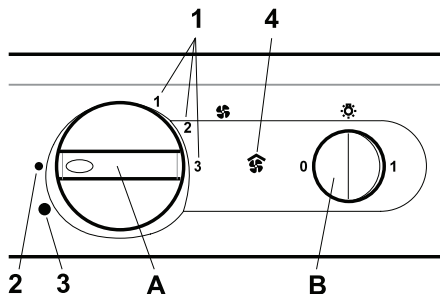

Kuva 9

A. Tuulettimen moottorin vipu

B. Valaistuspainike

1. Alliance-tuulettimen kolme nopeutta
2. Perustila yleis- ja märkätilatuuletus
3. Tehokkaampi yleis- ja märkätilatuuletus
4. Merkkivalo osoittaa, että tehokkaampi yleis- ja märkätilatuuletus on kytketty.

Koskee vain tiettyjä malleja.

Tuuletin kannattaa käynnistää ennen ruoanlaiton aloittamista, jotta hajun leviäminen huoneeseen estyisi. Säädä tuulettimen nopeus ruoanlaiton mukaan. Tuulettimen kannattaa antaa pyöriä hitaalla nopeudella jonkin aikaa ruoanlaiton jälkeen. Käytä liesituuletinta alhaisella nopeudella tarvittaessa myös uunia käyttäessäsi tai konepesun jälkeen.

HOITO JA YLLÄPITO

Puhdistus

Liesituuletin pyyhitään kostealla rievulla ja astianpesuaineella. Suodatin on puhdistettava noin kahdesti kuukaudessa normaali-käytössä. Suodatin ja siipipyörä voidaan irrottaa liesituulettimesta puhdistamista varten.

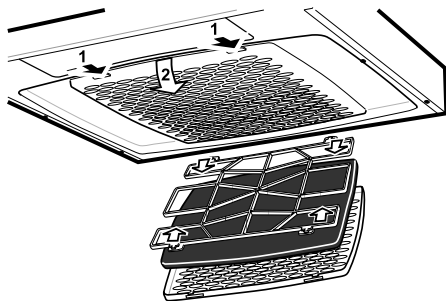

Kuva 10

Suodatinkasetti irrotetaan painamalla etureunan kiinnikkeitä. Suodatin otetaan irti ja suodatinkangas poistetaan irrottamalla suodattimen pidin, Kuva 10. Liota suodatinkangasta ja suodatinkotelo lämpimässä vedessä, johon on sekoitettu astianpesuainetta. Suodatinkasetti (suodattimeen) voidaan pestä myös astianpesukoneessa.

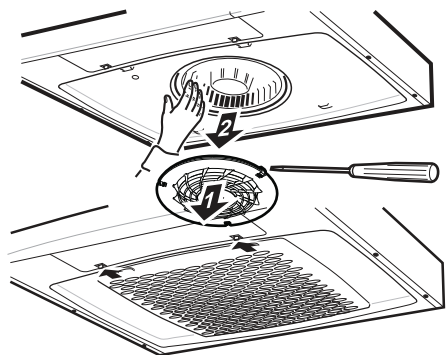

Kuva 11

Tuulettimen sisäpuoli on puhdistettava vähintään kaksi kertaa vuodessa. Irrota imurengas ja vedä sitten siipipyörä pois moottorilta, Kuva 11. Sisäosat pyyhitään kostealla rievulla ja astianpesuaineella. Siipipyörän ja imurenkaan voi pestä astianpesukoneessa tai liottamalla niitä astianpesuaineessa.

Paina siipipyörä ja imurengas paikoilleen puhdistamisen jälkeen. Suodatinkasetti asetetaan takaisin ja sitä painetaan ylöspäin niin, että se lukittuu kiinnikkeisiin.

Loisteputken vaihtaminen

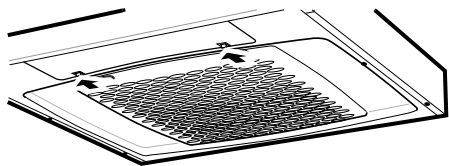

Kuva 12

Irrota lampun lasi painamalla kiinnikkeitä nuolen suuntaan, ks Kuva 12. Näin pääset vaihtamaan loisteputken. (Loisteputki kanta G 23).

Tarkista, että sulake on ehjä. Tarkista, toimivatko kaikki toiminnot kuten pitääkin.

Ota Piketa Oy

puh. 03 2333 200

piketa@piketa.com

Huoltoliikkeet löydät täältä: <http://www.piketa.net/?takuuhuoltoliikkeet=FRANKE>

Tuotetta koskevat voimassa olevat EHL-määräykset

PAKKAUKSEN JA TUOTTEEN KIERRÄTTÄMINEN

Tuotteen pakkaus voidaan jättää lähimpään keräyspisteeseen kierrätystä varten.



Symboli tarkoittaa, ettei tuotetta saa hävittää talousjätteen joukossa. Se on toimitettava hävitettäväksi sähkö- ja elektroniikkakomponenttien kierrä-

tyspisteeseen. Varmistamalla tuotteen asianmukaisen käsittelyn autat ehkäisemään negatiivisia ympäristö- ja terveysvaikutuksia, jollaisia saattaa syntyä, mikäli tuote hävitetään tavallisten jätteiden joukossa. Lisätietoja kierrätyksestä saat paikallisilta viranomaisilta, jätehuollosta tai liikkeestä, josta ostit tuotteen.

Les nøye gjennom denne bruks- og monteringsveiledningen og spesielt sikkerhetsforskriftene før du installerer og begynner å bruke produktet.

Lagre bruksveiledningen for senere bruk eller til den som eventuelt overtar produktet etter deg.

Gjør produktet strømløst før all form for rengjøring og pleie.

§ Avledning av utblåsningsluften må utføres i samsvar med gjeldende offentlige forskrifter.

§ Utblåsningsluften kan ikke ledes inn i røykkanaler som blir brukt til å avlede røykgasser fra f.eks. gasskaminer, peiser, vedovner, oljekjeler, osv.

§ Det må være minst 40 cm mellom komfyren og produktet. Er det en gasskomfyr, må avstanden økes til 65 cm. Hvis produsenten av gasskomfyren anbefaler en høyere monteringshøyde, må du ta hensyn til dette.

§ For å unngå at det oppstår fare skal fast installasjon, utskifting av kabel eller annen type tilkobling utføres av en fagperson.

§ Det er ikke tillatt å flambere under produktet.

§ Rommet må ha tilstrekkelig lufttilførsel når produktet er i bruk samtidig med produkter som bruker annen energi enn strøm, f.eks. gasskomfyrer, gasskaminer, peiser, vedovner, oljekjeler osv.

§ Produktet kan brukes av barn fra åtte år og personer med nedsatt mental, sensorisk eller fysisk evne eller som mangler erfaring og kunnskap hvis de informeres om hvordan produktet er tenkt å bli brukt.

§ Barn skal ikke leke med produktet. Rengjøring og vedlikehold av produktet skal ikke utføres av barn uten tilsyn.

§ Lett tilgjengelige deler av produktet kan bli varme i forbindelse med matlagning.

§ Faren for brannspredning øker hvis ikke produktet blir rengjort så ofte som angitt.

NO INSTALLASJON

Kjøkkenventilatoren er designet for monter- ing under, innebygd i eller mellom skap. Kjøkkenventilatoren er utstyrt med lysrør og polyesterfilter. Installasjon, pleie, vedli- kehold osv. står forklart i denne bruksanvisningen.

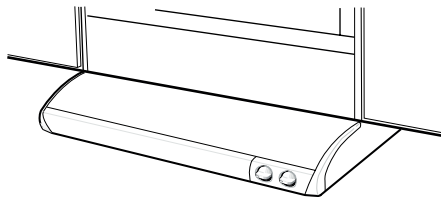

TEKNISKE DATA

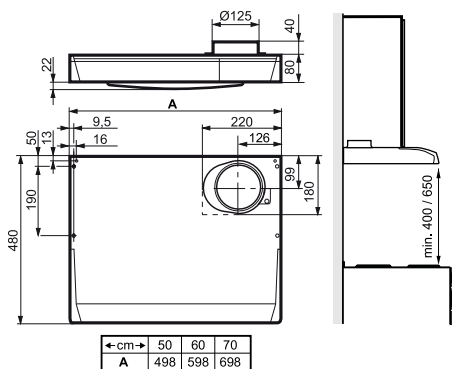

Fig. 1

Bredde	50, 60 og 70 cm
Øvrige mål	se Fig. 1
Elektrisk tilkobling	230 V ~ med vernejording
Belysning	Lysrør sokkel 2G7 11 W bredde 60 og 70 cm 9 W bredde 50 cm

Maks. tilslut- ningseffekt 300 W ved 230 V ~

Utgangsspenn- ing fra trans- formatoren 60, 80, 100, 130, 145 el- ler 180 V
Ved levering er 100 V og 130 V koblet inn.

TILBEHØR

Kanalsett for tilkobling til ventilasjonskanal.
Ventilatorskap (skaphøyde 110 cm).
Veggfeste.

INSTALLASJON

Monteringsdetaljer, festeskruer m.m. leve- res sammen med kjøkkenventilatoren.

Elektrisk installasjon

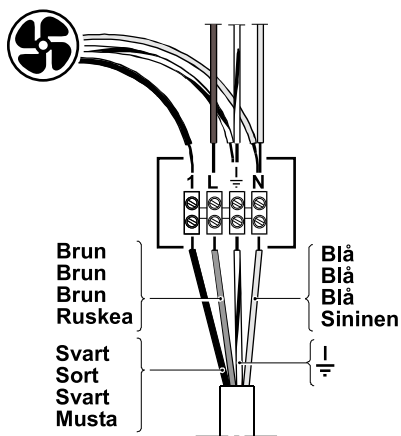

Fig. 2

Det skal være en fast kobling, og kjøkken- ventilatoren skal være utstyrt med en allpo- let bryter.

Koblingsboks eller vegguttak skal være lett tilgjengelig etter installasjon.

Montering

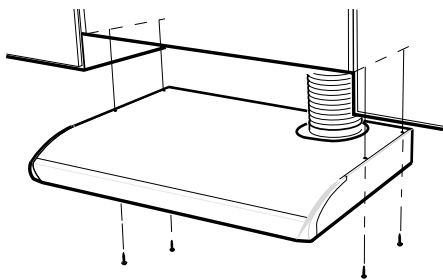

Fig. 3

Kjøkkenventilatoren kan plasseres under eller innebygd i kjøkkenskapene, Fig. 3.

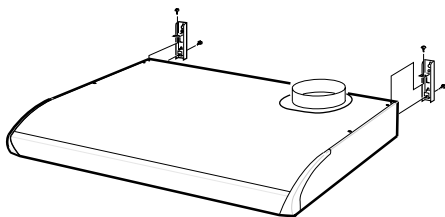

Fig. 4

Kjøkkenventilatoren kan også monteres ved hjelp av konsoller som kan kjøpes som tilbehør, Fig. 4. Instruksjoner for montering av tilbehør følger med konsollene.

Tilkobling til avtrekkskanal.

Koble til kjøkkenventilatoren med rør eller slange Ø 125 mm.

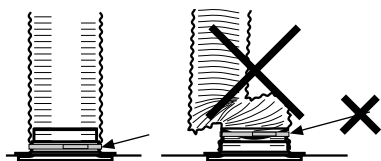

Fig. 5

Obs!

Ved montering av fleksibel kanal, må denne være rett nærmest stussen, Fig. 5.

SPJELDINNSTILLING

Endring av spenning i transformatoren

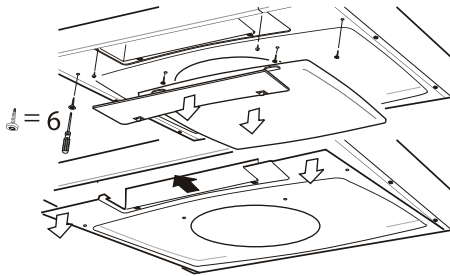

Fig. 6

Fjern lampeglasset og filterkassetten. Løsne de seks skruene, i framkanten samt under filterkassetten på underplaten. Brett ned og trekk underplaten framover, se Fig. 6. Endringen skal utføres av en fagmann.

Grunnventilasjon

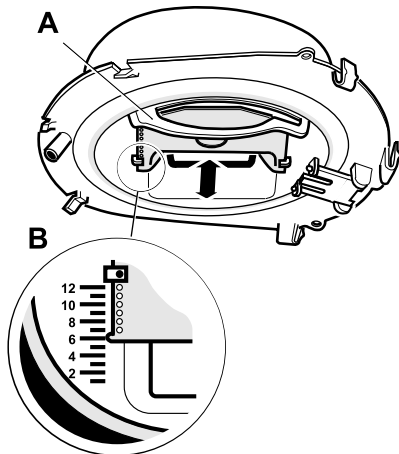

Fig. 7

Grunnventilasjonen innstilles ved at dempspjeldet A plasseres i ønsket stilling i henhold til markering B Fig. 7. (Se diagram, side 31.)

Trykkfallmåling

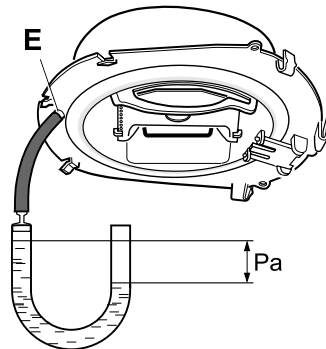

Fig. 8

Trykkfallmåling utføres ved å montere slangen på måleuttaket E i forkant av hylsekoblingen, Fig. 8.

FUNKSJON STRØMBRYTERE

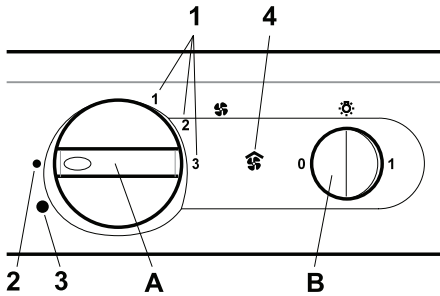

Fig. 9

- A. Vrider for ventilatormotor
- B. Trykknapp for belysning
- 1. Kjøkkenventilatorens tre hastigheter
- 2. Grunnnivå generell- og våtromsventilasjon
- 3. Økt generell- og våtromsventilasjon
- 4. Indikasjonslampe som viser at økt generell- og våtromsventilasjon er tilkoblet.

Gjelder bare enkelte modeller.

Start gjerne ventilatoren før matlaging for å forhindre at osen sprer seg i rommet. Tilpass hastigheten på ventilatoren til type matlaging. La gjerne ventilatoren stå på lav hastighet en stund etter matlaging. Ved behov kan den laveste hastigheten benyttes når ovnen er i bruk eller etter maskinoppvask.

PLEIE OG VEDLIKEHOLD

Rengjøring

Kjøkkenventilatoren tørkes av med en fuktig klut og oppvaskmiddel. Filteret skal rengjøres ca 2 ganger per måned ved normal bruk. Filter og ventilatorhjul kan tas ut av kjøkkenventilatoren ved rengjøring.

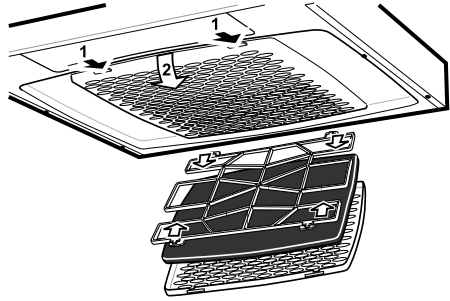

Fig. 10

Ta ut filterkassetten ved å trykke på klipsene foran. Demonter filteret og ta ut filterduken ved å løsne filterholderen, Fig. 10. Legg filterduken i vann og filterkurven i varmt vann blandet med oppvaskmiddel. Filterkassetten (med filter) kan også vaskes i maskin.

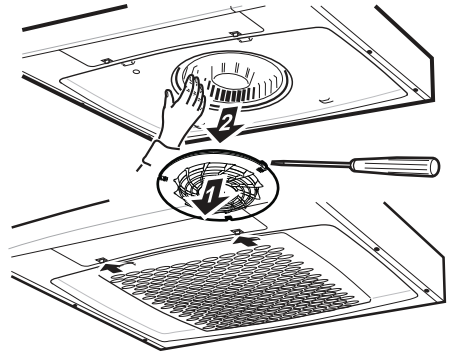

Fig. 11

Kjøkkenventilatoren skal rengjøres innvendig minst to ganger per år. Ta ut innsugningsringen, dra deretter ut ventilatorhjulet fra motoren, Fig. 11. Tørk innvendig med en fuktig klut og oppvaskmiddel. Ventilatorhjulet og innsugningsringen vaskes i oppvaskmaskin eller ved å bløtlegges i oppvaskmiddel.

Ventilatorhjulet og innsugningsringen trykkes på plass etter rengjøringen. Sett filterkassetten tilbake og trykk den oppover slik at den låses fast i klipsene.

Bytte av lysrør

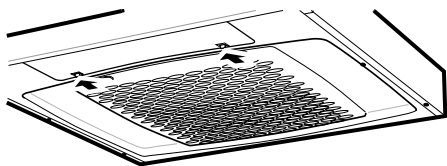

Fig. 12

Lampeglasset løsnes ved å trykke klipsene i pilens retning, se Fig. 12. Lysrøret er nå tilgjengelig for bytte.

Kontroller at sikringen er hel. Prøv alle funksjoner for å finne ut hva som ikke fungerer.

Kontakt Nimanor AS

tlf. 069-25 22 30

www.franke.se/service

De kan hjelpe til med å reparere feilen eller henvise til nærmeste servicefirma for rask og god service.

Produktet er omfattet av gjeldende EE-bestemmelser

**EMBALLASJE- OG
PRODUKTGJENVINNING**

Emballasjen skal leveres på nærmeste miljøstasjon for gjenvinning.



Symbolet angir at produktet ikke skal kastes sammen med husholdningsavfallet. Det skal i stedet leveres til et oppsamlingssted for gjenvinning

av elektriske og elektroniske komponenter. Ved å sørge for at produktet blir behandlet på riktig måte, bidrar du til å forebygge eventuelle skadelige miljø- og helseeffekter som kan oppstå når produktet kastes som vanlig avfall. Kontakt lokale myndigheter, renovasjonsetaten eller butikken der du kjøpte varen for ytterligere opplysninger.

GRUNDFLÖDE
GRUNDVENTILATION
Injusteringsdiagram
Indreguleringsdiagram

PERUSTUULETUS
GRUNNVENTILASJON
Säätökaavio
Tilpasningsdiagram

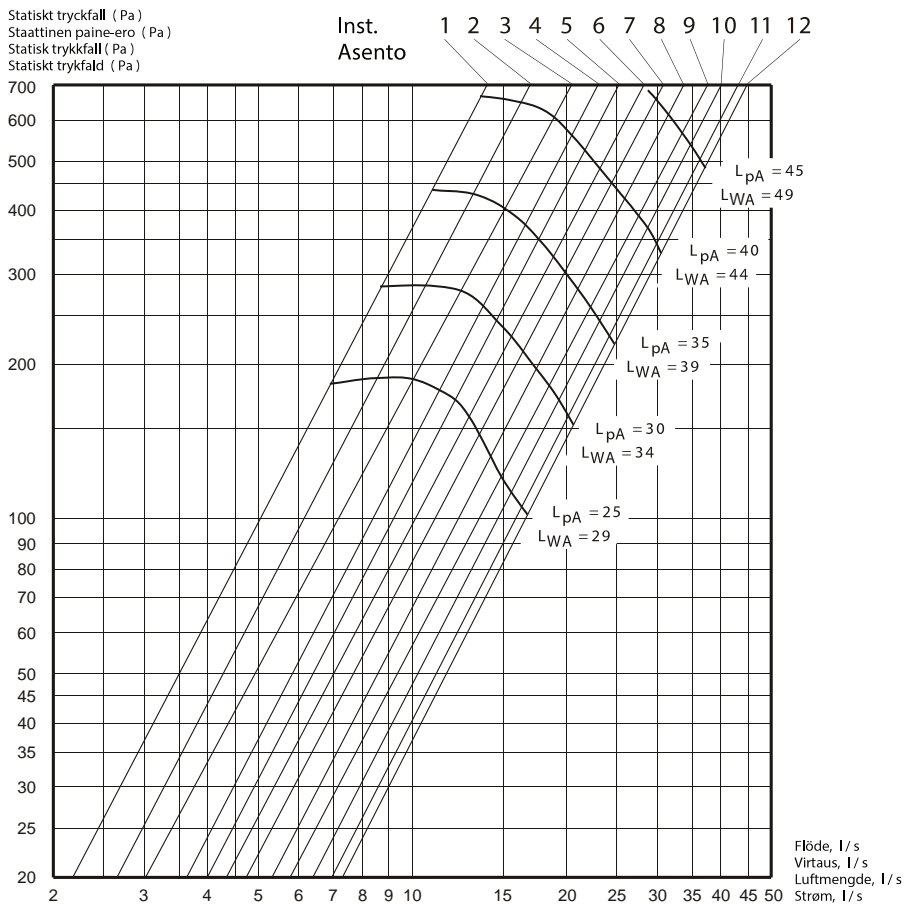

L_{pA} = Den A-vägda ljudtrycksnivån vid 10 m² Sabin / Äänenpainetaso 10 m² Sabin
= Den A-mälte lydtrycksnivå ved 10 m² Sabin / Den A-vektor lydtrycksniveau ved 10 m² Sabin

L_{WA} = Den A-vägda lydeffektnivån relativt 1 pW / Äänen suhteellinen tehotaso 1 pW
= Den A-mälte lydeffektnivå relativt 1 pW / Den A-vektor lydeffektniveau relativt 1 pW

Fig. 13



KITCHEN
SYSTEMS